

拆卸

1. 排放发动机冷却水。
(参考冷却系统-“冷却水”)
2. 拆卸驱动皮带。
(参考驱动皮带系统-“驱动皮带”)
3. 拆卸水泵皮带轮(A)。

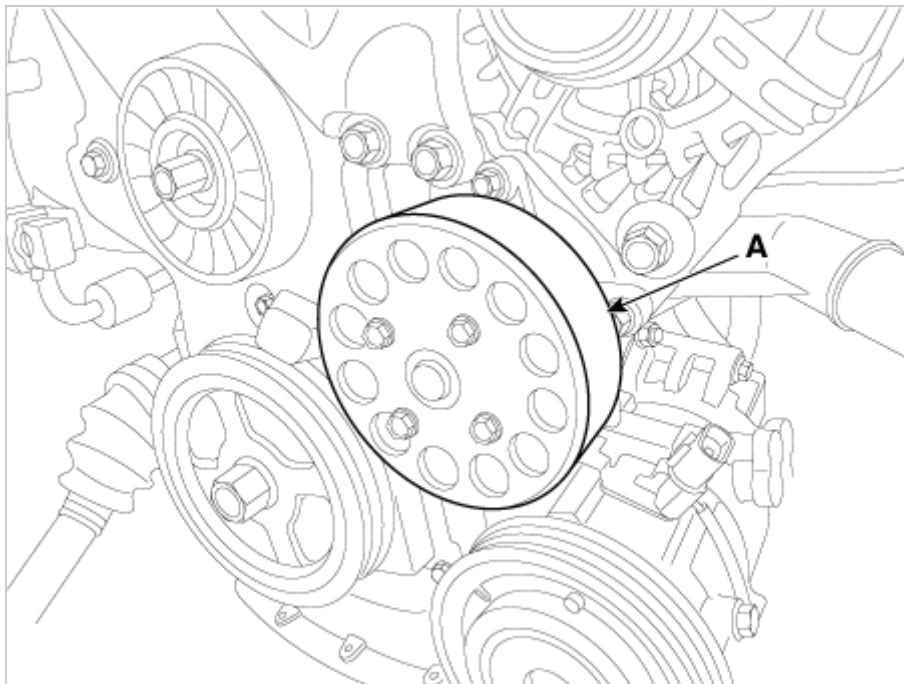

4. 拆卸水泵(A)

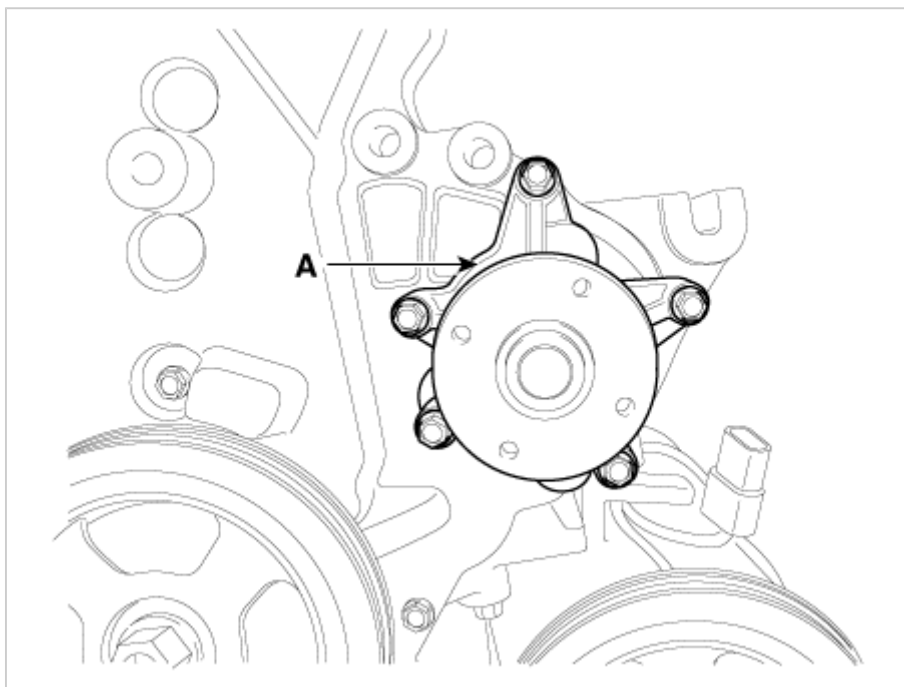

检查

1. 检查各个部件有无裂纹、损坏或磨损，必要时更换水泵总成。
2. 检查轴承的损坏、异响、旋转不良情况，必要时更换水泵总成。
3. 检查冷却水是否泄漏。如果冷却水从孔泄漏，说明密封不良。更换冷却水泵总成和衬垫。

从排出孔中“渗出”少量冷却水是正常的。

安装

1. 安装新村垫和水泵(A)。
按以下顺序拧紧固定螺栓。

规定扭矩:

9.8~11.8N·m(1.0~1.2kgf·m, 7.2~8.7lb·ft)

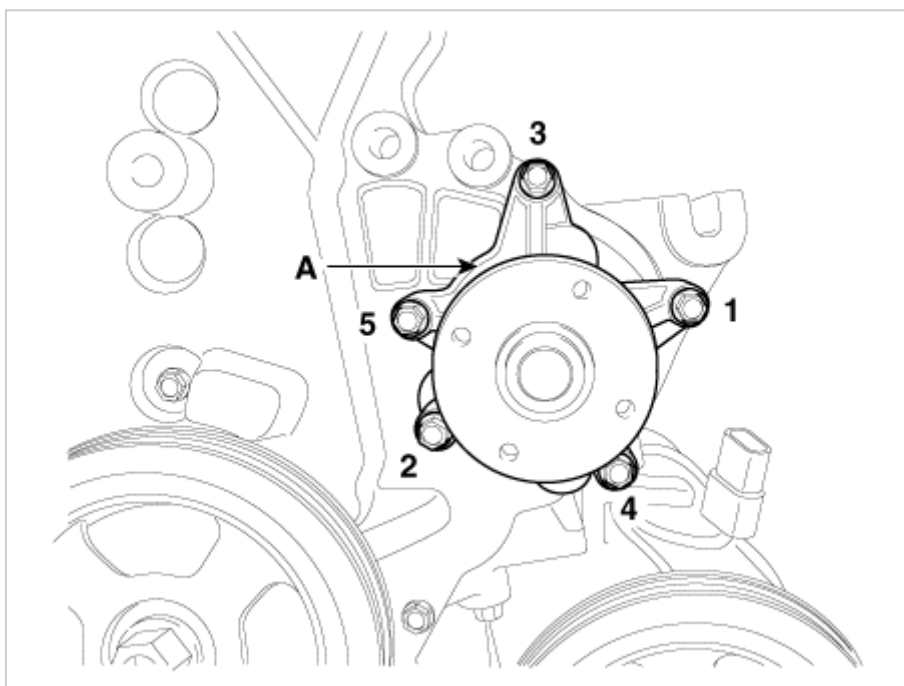

2. 安装水泵皮带轮(A)。

规定扭矩:

9.8~11.8N·m(1.0~1.2kgf·m, 7.2~8.7lb·ft)

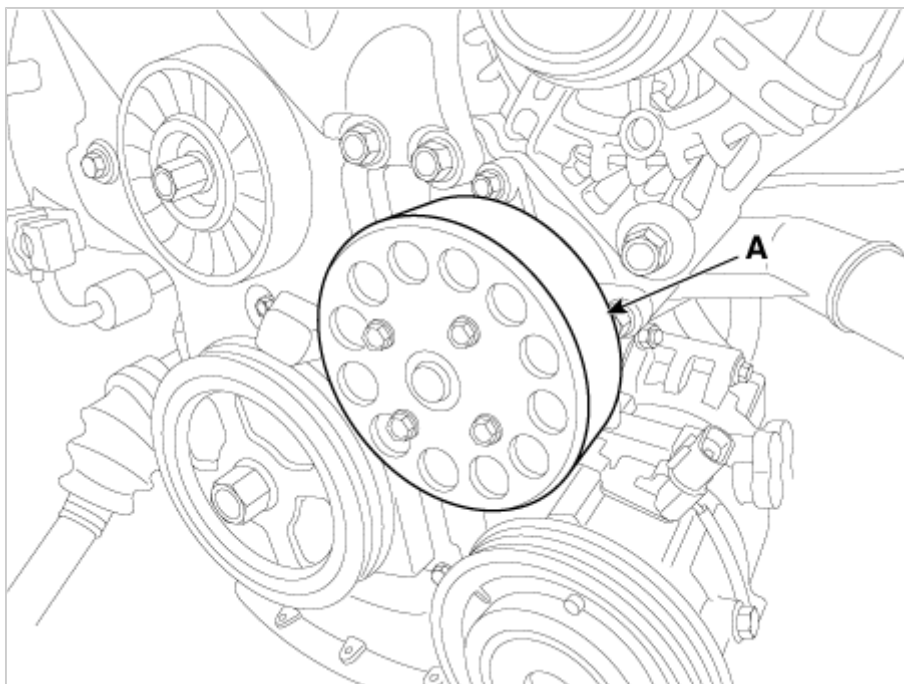

安装时，按照对角线拧紧螺栓。

3. 安装驱动皮带。
(参考驱动皮带系统-“驱动皮带”)
4. 注入发动机冷却水。
(参考冷却系统-“冷却水”)
5. 起动发动机并检查是否泄漏。
6. 重新检查发动机冷却水液位。